

FLUSHMATE®

SYSTÈME DE RÉSERVOIR À ROBINET DE CHASSE

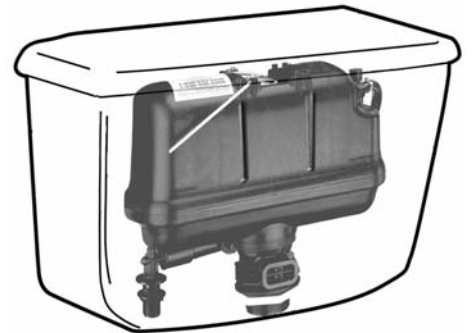

503



504

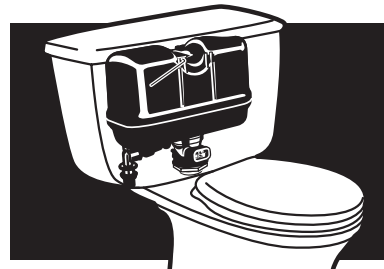

FLUSHMATE®

Une division de Sloan Valve Company

30075 Research Drive • New Hudson, MI 48165, É.-U.

800-533-3460 • 248-446-5300

<http://www.flushmate.com>

FLUSHMATE® SÉRIES 503 ET 504



FLUSHMATE® 503

Fonction : moins de 1,6 gpc/6,0 lpc

Exigences d'installation : 20 psi de pression d'eau statique min.*



FLUSHMATE® 504

Fonction : moins de 1,0 gpc/3,8 lpc

Exigences d'installation : 25 psi de pression d'eau statique min.*

*max. 125 psi

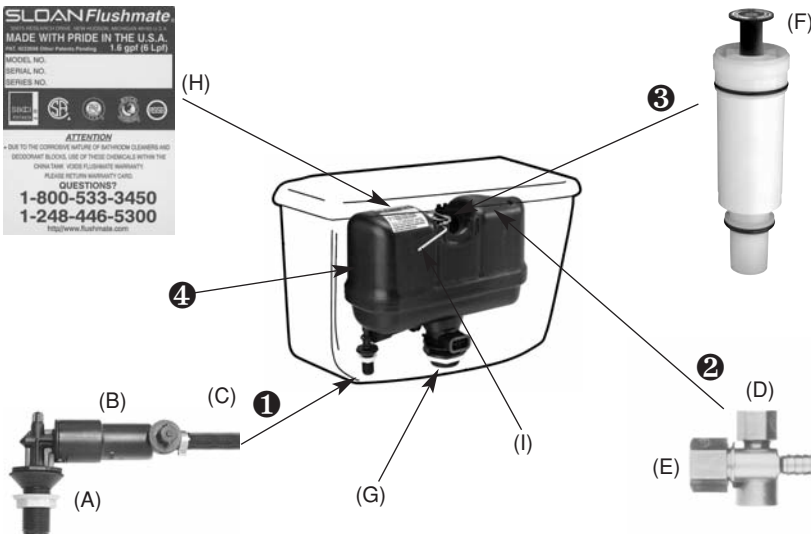

Liste des composants des séries 503 et 504 :

1. Groupe d'alimentation inférieur avec flexible BL100504-3

- (A) Tige d'alimentation
- (B) Régulateur de pression avec anti-siphon
- (C) Soupape de décharge

2. Groupe d'alimentation supérieur BU100505

- (D) Soupape d'entrée d'air
- (E) Casse-vide

3. Cartouche du robinet de chasse C-100500

- (F) Actionneur avec vis de pression

4. Réservoir FLUSHMATE®

- (G) Rallonge d'évacuation avec drain
- (H) Plaque d'identification avec numéro de série
- (I) Levier de déclenchement

INSTALLATION

Veillez installer l'appareil sanitaire en suivant les instructions d'installation du fabricant de la toilette. Prenez note que la pression du tuyau d'alimentation en eau de la toilette doit être d'au moins 20 psi pour un appareil de 1,6 gpc et d'au moins 25 psi pour un appareil de 1 gpc. Vous devez toujours évacuer l'eau des tuyaux d'alimentation en eau avant de les raccorder.

Une fois l'installation terminée, vous devrez régler l'actionneur de la cartouche (F). Pour le régler, assurez-vous d'avoir ouvert l'alimentation en eau et vérifiez que le récipient est complètement rempli. Pour que l'actionneur soit correctement réglé, l'espacement entre celui-ci et le levier de déclenchement ou le bouton-poussoir doit être de 1/8 po. Pour effectuer ce réglage, tenez l'actionneur tout en desserrant la vis de pression Phillips au centre de l'actionneur, puis faites pivoter l'actionneur vers le haut (sens antihoraire) ou vers le bas (sens horaire) pour obtenir l'espacement adéquat. La figure 1 montre l'espacement nécessaire pour les appareils à manette de chasse. Serrez la vis de pression une fois le réglage de l'actionneur terminé.

Autres remarques :

- Si l'eau de la toilette s'écoule continuellement après l'installation, veuillez consulter la section 1 du guide de dépannage.
- Initialement, il est possible que vous deviez déclencher la chasse de la toilette à plusieurs reprises afin de remplir correctement le système.
- En cas de fuite entre le réservoir et la cuvette, veuillez consulter les instructions d'installation du fabricant de l'appareil sanitaire.

VEUILLEZ LIRE LE MANUEL EN ENTIER AVANT DE TENTER DE FAIRE DES RÉGLAGES OU DES RÉPARATIONS.

AVERTISSEMENT :

- Lors du remplacement de composants du système de réservoir à robinet de chasse **FLUSHMATE®**, assurez-vous d'abord de fermer le robinet d'alimentation et de déclencher ensuite la chasse afin d'atténuer la pression dans le réservoir **FLUSHMATE®**.
- L'UTILISATION, À L'INTÉRIEUR DU RÉSERVOIR DE RÉTENTION EN PORCELAINE, DE LUBRIFIANTS À BASE DE PÉTROLE OU DE PRODUITS NETTOYANTS CORROSIFS QUI CONTIENNENT DU CHLORE, COMME LES JAVELLISANTS DOMESTIQUES, LES PASTILLES ET LES BLOCS NETTOYANTS OU LES DÉSINFECTANTS, ANNULERA VOTRE GARANTIE **FLUSHMATE®**. Vous pouvez nettoyer l'extérieur du réservoir et la cuvette entière selon les recommandations du fabricant ou de la même façon que vous nettoyez toute autre toilette.
- Les systèmes de réservoir à robinet de chasse **FLUSHMATE®** sont conçus pour être utilisés avec une alimentation en eau froide seulement. L'utilisation d'eau tiède ou chaude annulera votre garantie.

GUIDE DE DÉPANNAGE

A) Symptôme : L'eau s'écoule continuellement sans jamais s'arrêter

Un écoulement continu peut être dû à une pression d'eau insuffisante, à un mauvais réglage de la cartouche du robinet de chasse ou à un encrassement de la grille d'entrée. Consultez les exigences d'installation afin de connaître la pression minimale recommandée. (La section « Points à ne pas oublier » explique une méthode simple pour déterminer si votre pression d'eau est adéquate.) Vérifiez la pression d'eau; une pression inadéquate peut être la cause de ces symptômes. Si vos vérifications ont permis d'établir que la pression est suffisante et que la toilette s'écoule encore continuellement, il pourrait être nécessaire d'effectuer les actions suivantes :

1. Assurez-vous que le robinet d'alimentation en eau est complètement ouvert.
2. Vérifiez le réglage de l'actionneur. Le levier de déclenchement (l) ou le bouton-poussoir ne doivent pas entraver le mouvement de l'actionneur. L'espacement approprié doit être d'environ 1/8 po quand le bouton-poussoir ou la manette de chasse est stationnaire. Pour les appareils sanitaires à bouton-poussoir, desserrez la vis de pression Phillips de l'actionneur (voir F de la liste des composants), puis faites pivoter l'actionneur vers le haut (sens antihoraire) ou vers le bas (sens horaire) pour obtenir l'espacement adéquat. Pour les appareils sanitaires à manette de chasse, respectez l'espacement indiqué (voir la figure 1). Au besoin, réglez l'actionneur pour obtenir l'espacement adéquat. Une fois l'espacement adéquat obtenu, serrez la vis de pression.
3. Vérifiez la grille d'entrée.
 - a. Fermez le robinet d'alimentation en eau.
 - b. Déclenchez la chasse afin d'atténuer la pression.
 - c. Débranchez le tuyau d'alimentation en eau de la tige d'alimentation en eau (A) (voir la figure 6).
 - d. Examinez la grille d'entrée, puis enlevez les débris qui pourraient empêcher l'eau de remplir le réservoir **FLUSHMATE®**. Pour enlever la grille d'entrée, insérez un petit objet pointu (comme un gros trombone ou la lame d'un canif) dans la partie inférieure de la tige d'alimentation et bougez-le pour dégager la grille d'entrée (voir les figures 7a, 7b, 7c). Réinstallez la grille d'entrée en la poussant du bout du doigt vers le haut dans la tige d'alimentation (voir la figure 7d).
 - e. Rebranchez le tuyau d'alimentation en eau, puis ouvrez complètement le robinet d'alimentation en eau. Déclenchez la chasse pour vérifier que le problème est corrigé.
4. Enlevez, examinez et réinstallez la cartouche du robinet de chasse (3).
 - a. Fermez le robinet d'alimentation en eau, puis déclenchez la chasse pour atténuer la pression.
 - b. Pour les appareils sanitaires à manette de chasse, détachez le levier de déclenchement du mécanisme de la manette, puis soulevez-le pour l'éloigner de la cartouche du robinet de chasse. Il n'est pas nécessaire de desserrer les attaches de fixation (voir la figure 3). Retirez la cartouche du robinet de chasse à l'aide des manches d'une paire de pinces (voir la figure 2). Tournez la cartouche du robinet de chasse dans le sens antihoraire jusqu'à ce que vous puissiez la retirer du réservoir **FLUSHMATE®**.



Figure 1



Figure 2



Figure 3



Figure 4



Figure 5



Figure 6



Figure 7a



Figure 7b



Figure 7c



Figure 7d



Figure 8



Figure 9

- c. Vérifiez si les joints toriques exposés de la cartouche du robinet de chasse sont obstrués ou endommagés. Si les joints toriques sont endommagés, vous devez remplacer la cartouche du robinet de chasse. Nettoyez les joints toriques pour éliminer les débris avant de réinstaller la cartouche (voir la figure 4).
- d. Insérez la cartouche du robinet de chasse dans le réservoir *FLUSHMATE*[®], puis remettez-la en place en la vissant dans le sens horaire jusqu'à ce qu'un (1) filet noir (sur le réservoir *FLUSHMATE*[®]) apparaisse au-dessus de la cartouche du robinet de chasse (voir la figure 5). Ouvrez complètement le robinet d'alimentation en eau, puis continuez à visser la cartouche du robinet de chasse dans le sens horaire, en faisant un quart de tour à la fois, puis en arrêtant brièvement entre chaque quart de tour, jusqu'à ce que l'eau arrête de s'écouler continuellement dans la cuvette et que la pression soit rétablie dans le réservoir *FLUSHMATE*[®].
- e. Déclenchez la chasse pour vérifier que le problème est corrigé. Rattachez le levier de déclenchement au mécanisme de la manette.

B) Symptôme : Chasse faible, incomplète ou lente, ou aucune chasse

Si la chasse est faible ou lente ou qu'il n'y a aucune chasse, cela peut être dû à une pression d'eau inadéquate, à un réglage incorrect de la cartouche du robinet de chasse, à un encrassement de la grille d'entrée ou à une admission d'air insuffisante.

1. Assurez-vous que le robinet d'alimentation en eau est complètement ouvert.
2. Vérifiez que le réglage de l'actionneur est correct (voir symptôme A-2 de « L'eau s'écoule continuellement sans jamais s'arrêter »).
3. Fermez le robinet d'alimentation en eau.
4. Déclenchez la chasse afin d'atténuer la pression.
5. Débranchez le tuyau d'alimentation en eau de la tige d'alimentation en eau (A) (voir la figure 6).
 - a. Examinez la grille d'entrée, puis enlevez les débris qui pourraient empêcher l'eau de remplir le réservoir *FLUSHMATE*[®]. Pour enlever la grille d'entrée, insérez un petit objet pointu (comme un gros trombone ou la lame d'un canif) dans la partie inférieure de la tige d'alimentation et bougez-le pour dégager la grille d'entrée (voir les figures 7a, 7b, 7c). La grille d'entrée s'enclenche facilement en position en la poussant du bout du doigt vers le haut dans la tige d'alimentation (voir la figure 7d).
6. Vérifiez si la soupape d'entrée d'air (D) est obstruée ou endommagée (voir la figure 8).
 - a. Assurez-vous d'abord de fermer le robinet d'alimentation en eau et de déclencher ensuite la chasse pour atténuer la pression.
 - b. Enlevez le capuchon de la soupape d'entrée d'air (voir la figure 9).
 - c. Retirez la soupape à bec de canard du capuchon de la soupape d'entrée d'air (voir la figure 10). Les « lèvres » plates de la soupape à bec de canard doivent s'ouvrir complètement quand on presse les côtés carrés l'un contre l'autre (voir la figure 11). Rincez la soupape à bec de canard pour déloger les obstructions ou les dépôts minéraux, s'il y a lieu. Si la soupape à bec de canard est endommagée, il faut la remplacer.
 - d. Insérez la soupape à bec de canard dans le boîtier de la soupape d'entrée d'air (voir la figure 12).
 - e. Remettez le capuchon de la soupape d'entrée d'air, et serrez-le seulement avec les doigts (voir la figure 13).
 - f. Rebranchez le tuyau d'alimentation en eau, puis ouvrez complètement le robinet d'alimentation en eau.
7. Vérifiez si l'admission d'air de la soupape d'entrée d'air est suffisante. Versez un peu d'eau (deux ou trois gouttes) dans le trou sur le dessus du capuchon de la soupape d'entrée d'air (voir la figure 14) et déclenchez la chasse. Si la soupape d'entrée d'air fonctionne correctement, l'eau sera aspirée (voir la figure 15).
8. Vérifiez si la cartouche du robinet de chasse fuit. Versez un peu d'eau dans le boîtier de la cartouche (voir la figure 16). Si des bulles s'échappent du centre ou du bord de la cartouche du robinet de chasse, celle-ci doit être remplacée.



Figure 10



Figure 11



Figure 12



Figure 13



Figure 14



Figure 15



Figure 16

Symptôme : Fuite du casse-vide

Si le casse-vide (E) fuit, il est probable que la pression d'eau est insuffisante ou que, dans la partie inférieure de la tige d'alimentation, la grille d'entrée est obstruée, ce qui produit un débit insuffisant. La pression statique recommandée se situe entre 20 et 125 psi pour la série 503, et entre 35 et 125 psi pour la série 504.

Remarque :

Si, après avoir suivi les étapes du guide de dépannage du présent manuel, le problème n'est toujours pas réglé, contactez le service à la clientèle de *FLUSHMATE*® au 800-533-3460 ou par courriel au info@flushmate.com. Veuillez avoir en main le numéro de série et la date d'installation de votre système *FLUSHMATE*®.

PRÉPARATION POUR L'HIVER

1. Fermez le robinet d'alimentation en eau, puis déclenchez la chasse pour atténuer la pression.
2. Placez un seau sous la partie inférieure de la tige d'alimentation (A), puis débranchez le tuyau d'alimentation en eau et laissez l'eau s'écouler dans le seau.
3. Appuyez sur l'actionneur, puis tirez-le vers le haut et attendez quelques instants pour laisser l'air pénétrer dans le récipient.
4. Suivez les instructions du fabricant de l'appareil sanitaire quant à la préparation pour l'hiver de la cuvette.
5. Ne versez pas d'antigel ni d'autres agents chimiques dans le réservoir de rétention en porcelaine ni dans le réservoir *FLUSHMATE*®.

POINTS À NE PAS OUBLIER

- Lors du remplacement de composants du système de réservoir à robinet de chasse *FLUSHMATE*®, assurez-vous d'abord de fermer le robinet d'alimentation et de déclencher ensuite la chasse afin d'atténuer la pression dans le réservoir *FLUSHMATE*®.
- **L'UTILISATION, À L'INTÉRIEUR DU RÉSERVOIR DE RÉTENTION EN PORCELAIN, DE LUBRIFIANTS À BASE DE PÉTROLE OU DE PRODUITS NETTOYANTS CORROSIFS QUI CONTIENNENT DU CHLORE, COMME LES JAVELLISANTS DOMESTIQUES, LES PASTILLES ET LES BLOCS NETTOYANTS OU LES DÉSINFECTANTS, ANNULERA VOTRE GARANTIE *FLUSHMATE*®.**
- Les systèmes de réservoir à robinet de chasse *FLUSHMATE*® sont conçus pour être utilisés avec de l'eau froide.
- Pour retirer la cartouche du robinet de chasse, insérez les manches d'une paire de pinces dans le haut de la cartouche du robinet de chasse, puis tournez dans le sens antihoraire.
- Il est possible qu'une petite quantité d'eau reste dans le fond du réservoir de rétention en porcelaine. Vous pouvez éliminer les risques d'odeur en versant une tasse de vinaigre blanc dans le réservoir de rétention en porcelaine. Le vinaigre blanc agira comme un désinfectant naturel.
- Votre pression d'eau est suffisante si le tuyau d'alimentation en eau produit un gallon d'eau ou plus en trente (30) secondes.
- Vous pouvez obtenir des pièces de rechange en contactant le service à la clientèle au 800-533-3460, en visitant la section « Where to Buy » (où acheter) de notre site Web, www.flushmate.com, ou en les achetant en ligne au www.eflushmate.com.

Si vous désirez de plus amples renseignements ou avez besoin d'assistance technique, veuillez communiquer avec le service à la clientèle de *FLUSHMATE*® au 800-533-3460 ou visitez notre site Web, www.flushmate.com. Pour obtenir un service plus rapide, veuillez avoir en main le numéro de série et la date d'installation de votre système *FLUSHMATE*®.

ATTENTION!
CONDITIONS DE LA GARANTIE

À compter du 15 août 2004, Sloan *FLUSHMATE*® (la « Société ») garantit le système *FLUSHMATE*® (réservoir à robinet de chasse) (l'« appareil ») contre tout vice de matériau ou de fabrication pour une période de dix (10) ans à compter de la date d'installation en ce qui a trait aux composants originaux. Cette garantie inclut une garantie à vie limitée sur le réservoir *FLUSHMATE*®. Pendant les dix (10) années suivant la date d'installation, la Société promet de remplacer toute pièce de ce produit qui présente un vice de matériau ou de fabrication, après l'avoir inspectée. L'acheteur-utilisateur devra payer tous les frais de main-d'œuvre et de transport relatifs au service de garantie.

Cette garantie est assujettie aux conditions et exclusions suivantes :

Conditions particulières de la garantie

1. 1. L'acheteur (l'« Utilisateur ») doit avoir posté la carte d'enregistrement de garantie dûment remplie à la Société dans les trente (30) jours suivant la date d'installation. Il est aussi possible d'enregistrer le produit en ligne sur www.flushmate.com ou en composant le 800-533-3460.
2. L'installation, le fonctionnement et l'entretien de l'appareil doivent avoir été effectués correctement et conformément aux instructions d'installation fournies avec l'appareil. Veuillez prendre note que cette garantie sera annulée si l'appareil est branché à des tuyaux d'alimentation en eau dont la pression est supérieure à 125 psi (statique) ou inférieure à 20 psi (statique) pour la série 503 et à 25 psi (statique) pour la série 504.
3. Seuls des représentants autorisés de la Société ou des personnes expressément approuvées par la Société peuvent effectuer l'entretien et les réparations de l'appareil. Toute réparation ou modification non autorisée annulera formellement la garantie.
4. L'UTILISATION, À L'INTÉRIEUR DU RÉSERVOIR DE RÉTENTION EN PORCELAINE, DE LUBRIFIANTS À BASE DE PÉTROLE OU DE PRODUITS NETTOYANTS CORROSIFS QUI CONTIENNENT DU CHLORE, COMME LES JAVELLISANTS DOMESTIQUES, LES PASTILLES ET LES BLOCS NETTOYANTS OU LES DÉSINFECTANTS, ANNULERA VOTRE GARANTIE *FLUSHMATE*®.
5. Une preuve d'achat est obligatoire.
6. La période de garantie des systèmes *FLUSHMATE*® fabriqués avant le 15 août 2004 est plus courte et est basée sur le numéro de série. Appelez *FLUSHMATE*® pour connaître la durée de cette garantie.

Exclusions

EN AUCUN CAS, LA SOCIÉTÉ NE SERA TENUE RESPONSABLE DES DOMMAGES ACCESSOIRES OU INDIRECTS, DES DOMMAGES CAUSÉS PAR UNE MAUVAISE INSTALLATION, OU DES DOMMAGES DUS À LA NÉGLIGENCE, À L'ABUS OU AUX MODIFICATIONS. L'UTILISATION DE PIÈCES DE RECHANGE GÉNÉRIQUES OU D'« IMITATION » ANNULERA LA GARANTIE DU PROPRIÉTAIRE. TOUTES LES GARANTIES IMPLICITES, Y COMPRIS TOUTE GARANTIE IMPLICITE DE QUALITÉ MARCHANDE OU D'ADÉQUATION À UN USAGE PARTICULIER, SONT LIMITÉES À UNE PÉRIODE DE DIX (10) ANS À COMPTER DE LA DATE D'INSTALLATION.

Certains États et certaines provinces interdisent la restriction de la durée des garanties implicites, et certains États et certaines provinces interdisent l'exclusion ou la restriction des dommages accessoires ou indirects. Par conséquent, il est possible que vous ne soyez pas visé par les restrictions indiquées ci-dessus. La présente garantie vous octroie des droits légaux spécifiques. Vous pouvez également bénéficier de droits supplémentaires selon l'État ou la province où vous vous trouvez.

Personne n'est autorisé à changer, à ajouter ou à créer une garantie ou une obligation autre que celles décrites aux présentes.

Pour bénéficier du service de garantie, communiquez sans frais avec le service à la clientèle (É.-U. et Canada) au 800-533-3460 ou écrivez-nous à l'adresse :

***FLUSHMATE*®**

Une division de Sloan Valve Company

30075 Research Drive • New Hudson, MI 48165, É.-U.

800-533-3460 • 248-446-5300

<http://www.flushmate.com>

Date d'installation _____

Numéro de série _____